

Kartonshredder KZK Type 1000/1200/1400

Voor het verkleinen van groot volumineuze en andere grote verpakkingsmaterialen. Een nog grotere besparing, circa 30%, wordt door een kartonshredder in combinatie met een zelf persende container, een stationaire afvalpers, schroefpers of balenpers bereikt. Het ingebrachte materiaal wordt met de twee, met bijzondere messen voorziene assen binnentrokken en verkleind en door de schacht uitgeworpen. De assen worden met aparte motoren en toerentallen aangedreven. De kartonshredder scheurt grote kartonnen dozen tot stukjes karton met een doorsnede van circa 15cm. Overbelasting van de installatie is door automatische reverseerschakeling uitgesloten (omkeer en herstart). Verder is deze shredder beveiligd tegen onbevoegd en ondeskundig gebruik. Langzaam draaiende machine: dus weinig stofontwikkeling. Ook zijn er diverse opties mogelijk: volautomatische uitvoering, versterkte uitvoering voor het verkleinen van volumineus Karton, veiligheidsbeugel, extra vermogen, extra mes schijven, onderstel, bordes en uitvoertrechter.

Omschrijving	Type 1000	Type 1200	Type 1400
Lengte totaal incl. zijvultrechter (mm)	1150	1150	1150
Breedte totaal (mm)	2250	2450	2600
Hoogte zonder bokconstructie (mm)	1530	1530	1530
Vul opening (H x B) (mm)	909 x 1150	909 x 1250	909 x 1250
Gewicht (kg)	Ca. 1900	Ca. 2150	Ca. 2150
Breedte van de assen (mm)	1050	1250	1400
Diameter van de snijmessen (mm)	500	500	500
Aantal verkleiningsmessen (st)	7	8	9
Aantal invoermessen (st)	7	9	9
Opgenomen vermogen scheur-as (kW)	2.2 + 5.5	2.2 + 5.5	4.0 + 11.0
Elektrische toevoerleiding (mm ²)	Type afhankelijk	Type afhankelijk	Type afhankelijk
Afgezekerd (Amp)	32 Tr	32 Tr	32 Tr

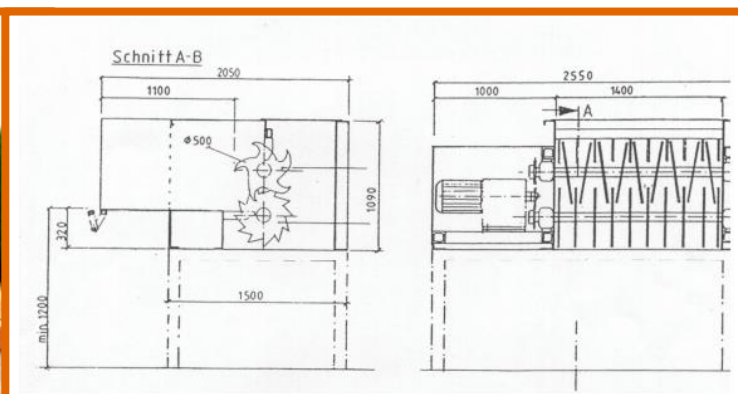

Voor eventuele vragen kunt u contact met ons opnemen

